

Bedienungsanleitung

2018 ZENTRALE ANTRIEBSEINHEIT GX0

Motoreinheit

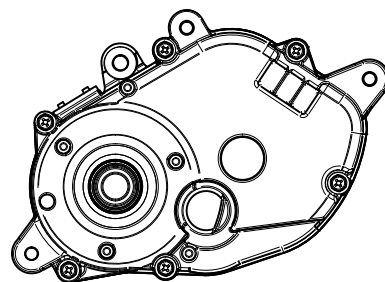
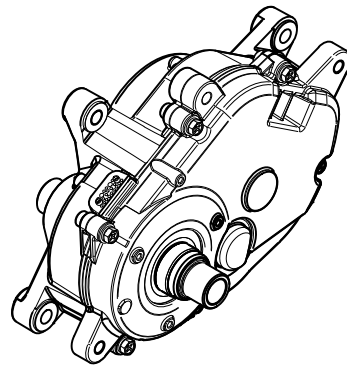

- Lesen Sie vor der Nutzung dieses Produkts die Bedienungsanleitung sorgfältig durch. Bewahren Sie dieses Handbuch auf.
- Bitte lesen Sie sorgfältig den Abschnitt „Wichtige Hinweise zur Sicherheit“ vor der Nutzung dieses Produkts.
- Der Ausdruck „Elektrofahrrad“ (Elektrisches Rad mit Tretunterstützung) bezieht sich in dieser Bedienungsanleitung auf Pedelec.
- Der Ausdruck „Speed-pedelec“ in dieser Bedienungsanleitung bezieht sich auf ein Elektrofahrrad mit einer maximalen Geschwindigkeit zwischen mehr als 25 km/h und 45 km/h.



Wichtige Hinweise zur Sicherheit

Zu Ihrer Sicherheit



Um die Gefahr von Verletzungen, Tod, Stromschlägen, Feuer, Fehlfunktion und Schäden am Gerät oder an Gegenständen zu reduzieren, sollten Sie immer die folgenden Sicherheitsmaßnahmen befolgen.

Erläuterung der Symbole



Die folgenden Symbole werden verwendet, um die Gefahrenstufe sowie die Einstufung von Verletzungen und Sachschäden zu klassifizieren und zu beschreiben, die verursacht werden, wenn die Warnung nicht beachtet wird und es zu einer unsachgemäßen Verwendung kommt.

	GEFAHR	Dieses Symbol verweist auf eine mögliche Gefahr, die zu ernststen Verletzungen oder zum Tod führen kann.
	WARNUNG	Dieses Symbol verweist auf eine mögliche Gefahr, die zu ernststen Verletzungen oder zum Tod führen kann.
	VORSICHT	Dieses Symbol verweist auf eine Gefahr, die zu geringfügigen Verletzungen oder Schäden am Gerät oder anderen Geräten führen kann.

Mit den folgenden Symbolen werden die zu beachtenden Anweisungen klassifiziert und beschrieben.

	Dieses Symbol weist die Benutzer auf einen bestimmten Bedienvorgang hin, der nicht durchgeführt werden darf.
	Dieses Symbol weist die Benutzer auf einen bestimmten Bedienvorgang hin, der befolgt werden muss, damit das Gerät sicher bedient werden kann.

WARNUNG

	Modifizieren Sie die Motoreinheit nicht und nehmen Sie sie nicht auseinander. <ul style="list-style-type: none">• Andernfalls kann es zu Schäden oder einer Überhitzung kommen, die zu einem Feuer führen kann. Ein unautorisiertes Öffnen der Motoreinheit lässt sämtliche Garantieansprüche erlöschen.
	Verwenden Sie ausschließlich kompatible Akkus <ul style="list-style-type: none">• Andernfalls können Schäden oder ein Überhitzen auftreten, was einen Brand verursachen könnte. Die Verwendung eines anderen Akkus führt zum Erlöschen von Ersatzansprüchen.
	Alle an der Motoreinheit angebrachten Komponenten und alle anderen Komponenten am Elektrofahrrad (z. B. Kettenblatt, Kurbel, Rückantrieb, Umwerfer, Räder, Ritzel) sollten nur durch identische Komponenten oder Komponenten ersetzt werden, die dem Elektrofahrrad entsprechen. Verwenden Sie die Motoreinheit nur für das Elektrofahrrad. <ul style="list-style-type: none">• Andernfalls kann es zu Verletzungen kommen. Verwenden Sie die Komponenten nicht für andere Zwecke.

Vor der Verwendung

Vorsichtsmaßnahmen beim Fahren mit dem Elektrofahrrad

- Das Elektrofahrrad muss gemäß den im jeweiligen Land geltenden gesetzlichen Vorschriften verwendet werden.
- Kontaktieren Sie Ihren Händler für die Montage oder Einstellung des Produkts.
- Die Assistenzfunktion funktioniert nur, wenn Sie in die Pedale treten.
- Die Leistung der Motoreinheit variiert abhängig von der Tretkraft.
- Durch die Änderung der Tretkraft ändert sich auch die Stärke (Schwäche) der Assistenzfunktion. Die Stärke (Schwäche) der Assistenzfunktion ändert sich entsprechend dem Assistenzmodus.
- Die Motoreinheit stoppt automatisch, wenn die Geschwindigkeit des Elektrofahrrads 25 km/h* übersteigt.
- Die Motoreinheit wird automatisch reaktiviert, wenn die Geschwindigkeit des Elektrofahrrads unter 25 km/h* liegt.
- Die Motoreinheit gibt Leistung ab dem Zeitpunkt ab, an dem der Taster für die Schiebehilfe (Gehassistenz) gedrückt wird, bis das Elektrofahrrad 5 km/h* (oder 6 km/h*), erreicht, auch wenn Sie nicht in die Pedale treten. (Dies unterscheidet sich von den Einstellungen der jeweiligen Unternehmen.)
- Das Elektrofahrrad kann in den folgenden Fällen als Fahrrad ohne Assistenzfunktion gefahren werden:
 - Wenn das Elektrofahrrad-System ausgeschaltet ist
 - Wenn der Assistenzmodus auf [NO ASSIST] eingestellt ist
 - Wenn die Leistung der Batterie erschöpft ist
- Wenn das Elektrofahrrad mit dem falschen Gang gefahren wird, kann es zu einer Überhitzung kommen.
 - * Hinweis zum Motor des Speed-pedelec
Die Motoreinheit stoppt automatisch, wenn die Geschwindigkeit des Fahrzeugs 45 km/h übersteigt.
Die Motoreinheit wird automatisch reaktiviert, wenn die Geschwindigkeit des Fahrzeugs unter 45 km/h liegt.
Die Motoreinheit gibt Leistung ab dem Zeitpunkt ab, an dem der Taster für die Schiebehilfe (Gehassistenz) gedrückt wird, bis das Fahrzeug 18 km/h erreicht, auch wenn Sie nicht in die Pedale treten.

Wechseleffekt zwischen Fahrradgängen und dem Elektrofahrrad-System









- Verwenden Sie die Gangschaltung auf die gleiche Art wie bei einem gewöhnlichen Fahrrad.
- Durch die Auswahl des richtigen Gangs können Geschwindigkeit und Entfernung bei gleicher Tretkraft gesteigert werden.

Fehlercodes

Die Teile des Elektrofahrrad-Systems werden permanent während der Verwendung und Ladung überwacht. Wenn ein Fehler erkannt wird, wird der Fehlercode im Bediengerät angezeigt. Um das Bediengerät wieder zur Standardanzeige zurückzuschalten, drücken Sie eine beliebige Taste an der Bedieneinheit des Bediengeräts. (Bei der Panasonic-Standardabbildung)

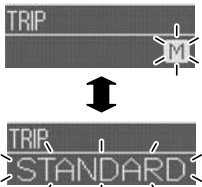
Abhängig vom Fehlercode wird die Unterstützung des Motors bei Bedarf automatisch gestoppt. Es besteht zwar keine Unterstützung mehr durch den Motor, aber Sie können das Fahrrad noch konventionell ohne Antrieb benutzen.

Wenn ein Fehler angezeigt wird, beheben Sie ihn entsprechend der in der folgenden Tabelle beschriebenen Maßnahmen und/oder wenden Sie sich an Ihren Fachhändler. Fehlercode in Bezug auf das Bediengerät

Bediengerät	Beschreibung	Maßnahme
	Drehkraftsensorfehler • Wurde der Ein-/Ausschaltknopf betätigt, während Sie in die Pedale getreten haben?	Drücken Sie den Ein-/Ausschaltknopf, ohne dass Sie in die Pedale treten, um das System einzuschalten. Wenn das Problem damit nicht behoben wird, bringen Sie das Elektrofahrrad zu Ihrem Händler.
	Geschwindigkeitssensorfehler • Der Geschwindigkeitssensor kann das Signal nicht korrekt erkennen.	Schalten Sie das System wieder ein. Überprüfen Sie den Geschwindigkeitssensor. Wenn das Problem damit nicht behoben wird, bringen Sie das Elektrofahrrad zu Ihrem Händler.
	Batterieauthentifizierungsfehler • Die Batterie konnte nicht als Original Panasonic Batterie erkannt werden (das gleiche Modell mit welchem das Fahrrad ursprünglich ausgestattet wurde).	Verwenden Sie ausschließlich freigegebene Original Panasonic Batterien (gleiches Modell wie beim Kauf des Elektrofahrrads).
	Motoreinheitfehler • Die Motoreinheit weist einen Fehler auf.	Bringen Sie das Elektrofahrrad zu Ihrem Händler.
	Batteriekommunikationsfehler • Die Kommunikation mit der Batterie wird nicht erfolgreich durchgeführt.	Entfernen Sie Verschmutzungen von den Batterieanschlüssen. Wenn das Problem damit nicht behoben wird, bringen Sie das Elektrofahrrad zu Ihrem Händler.
	Überhitzung (Motor) • Der Schutzmodus wurde aktiviert, da die Motoreinheit überlastet ist.	Das Antriebssystem wurde überlastet. Nach kurzer Zeit ist die Temperatur wieder normal und die Assistenzfunktion wird wiederhergestellt.
	Motoreinheitfehler • Die Motoreinheit weist einen Fehler auf.	Bringen Sie das Elektrofahrrad zu Ihrem Händler.
	Ist der Verbinder für elektrische Drähte korrekt installiert?	Prüfen, ob der Verbinder für elektrische Drähte getrennt ist. Bringen Sie das Elektrofahrrad zu Ihrem Händler.
	Wartungsanforderung • Die auf Di2 bezogenen Geräte haben einen Fehler.	Firmware aktualisieren und alle Fehler der einzelnen Komponenten und des Systems löschen, indem Sie den PC und das Fahrrad (System oder Komponenten) dem an den PC angeschlossene Geräte verwenden und das E-tube Project anwenden, das von SHIMANO INC. veröffentlicht wird.

* Die obige Abbildung ist eine Panasonic-Standardabbildung.

Tägliche Pflege

Die Teile des Elektrofahrrad-Systems sind Präzisionsteile und müssen täglich gepflegt werden.

- Verhindern Sie bei allen Teilen des Elektrofahrrad-Systems, dass sie schmutzig werden. Wenn Teile verschmutzt sind, wischen Sie den Schmutz mit einem weichen, feuchten Tuch ab.
(Batterieanschlüsse und die entsprechenden Verbindungen sowie die Anschlüsse an der Halterung und an der Anzeigeeinheit des Bediengeräts)
- Bedecken Sie die Batterieanschlüsse nicht mit leitendem Fett (Polfett), da die Gefahr eines Kurzschlusses der Anschlüsse besteht.
- Wischen Sie vor und nach der Verwendung Schmutz und Wasser von den Anschlüssen des Bediengeräts und der Halterung ab.
- Reinigen Sie keine Teile, einschließlich der Motoreinheit, mit einem Dampf- oder Hochdruckreiniger.
- Wenden Sie sich zur Wartung und Reparatur des Elektrofahrrads nur an einen autorisierten Fahrradhändler.

Technische Daten

Technische Daten:

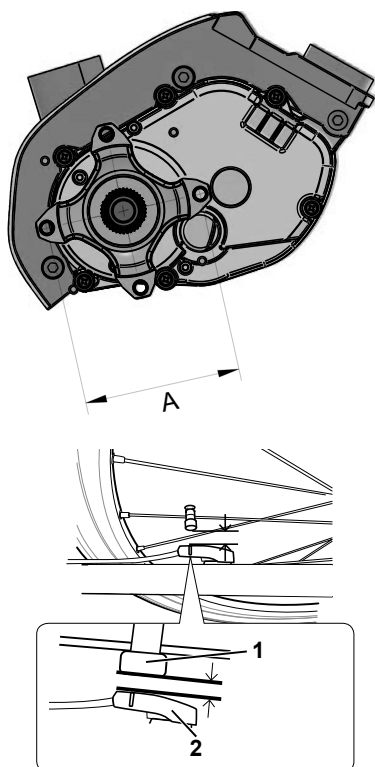

	GX0
Ausgangsleistung	250 W
Nennspannung	36 V DC
Lochkreisdurchmesser (A), Kurbelstern	104 mm
Kurbelachse	ISIS
Lichtausgang	13,5 V - 1,5 A x 2
Betriebstemperatur	-10 °C bis 40 °C
Aufbewahrungstemperatur	-20 °C bis 50 °C
Gewicht	Ca. 2,9 kg
Schutzart gegen Wasser	IPX5

Geschwindigkeitssensor
1: Magnet
2: Geschwindigkeitssensor
Stellen Sie vor der Installation des Geschwindigkeitssensors sicher, dass der Abstand zwischen dem Geschwindigkeitssensors und dem Magnet zwischen 1 und 15 mm beträgt. Innerhalb des angegebenen Messbereichs (1 mm bis 15 mm) des verwendeten Sensors Richten Sie den Geschwindigkeitssensor und den Magnet wie abgebildet aus.

Kundendienst

Wenden Sie sich an einen autorisierten Fahrradhändler, wenn Sie Fragen zum Elektrofahrzeug-System und seinen Komponenten haben.

Entsorgung von Altgeräten und Batterien

Nur für die Europäische Union und Länder mit Recyclingsystemen



Dieses Symbol, auf den Produkten, der Verpackung und/oder den Begleitdokumenten, bedeutet, dass gebrauchte elektrische und elektronische Produkte sowie Batterien nicht in den allgemeinen Hausmüll gegeben werden dürfen. Bitte führen Sie alte Produkte und verbrauchte Batterien zur Behandlung, Aufarbeitung bzw. zum Recycling gemäß den gesetzlichen Bestimmungen den zuständigen Sammelpunkten zu.

Endnutzer sind in Deutschland gesetzlich zur Rückgabe von Altbatterien an einer geeigneten Annahmestelle verpflichtet. Batterien können im Handelsgeschäft unentgeltlich zurückgegeben werden.

Indem Sie diese Produkte und Batterien ordnungsgemäß entsorgen, helfen Sie dabei, wertvolle Ressourcen zu schützen und eventuelle negative Auswirkungen auf die menschliche Gesundheit und die Umwelt zu vermeiden.

Für mehr Informationen zu Sammlung und Recycling, wenden Sie sich bitte an Ihren örtlichen Abfallentsorgungsdienstleister.

Gemäß Landesvorschriften können wegen nicht ordnungsgemäßer Entsorgung dieses Abfalls Strafge­d­er verhängt werden.



Hinweis für das Batteriesymbol (Symbol unten):

Dieses Symbol kann in Kombination mit einem chemischen Symbol abgebildet sein. In diesem Fall erfolgt dieses auf Grund der Anforderungen derjenigen Richtlinien, die für die betreffende Chemikalie erlassen wurden.